

GURTNER® TWO-INOX

le gaz, notre nature

NOTICE D'INSTALLATION

1 - COUPER L'ARRIVÉE DU GAZ AU COMPTEUR

2 - Déposer, en cas de rénovation, le robinet existant sur la canalisation rigide y compris la déconnexion de l'appareil de cuisson.

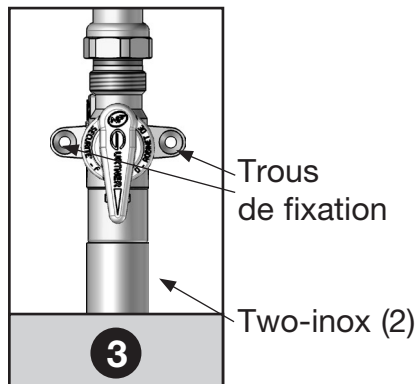

3 - Mettre en place le TWO-INOX (2) en le fixant au mur avec les trous de fixation prévus sur le robinet de sécurité.

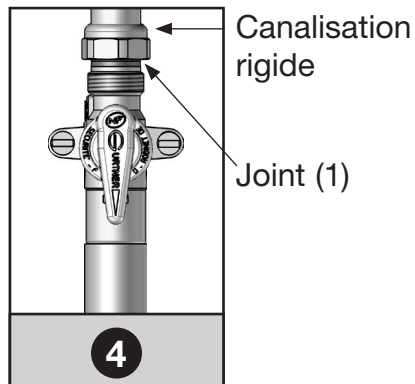

4 - Raccorder le TWO-INOX à la canalisation gaz. Veiller à la présence et au bon positionnement du joint fourni (1).

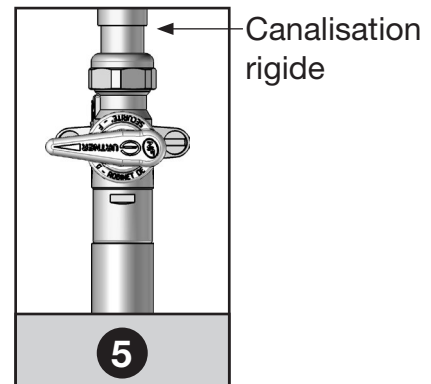

5 - Fermer le robinet de sécurité (ROAI).

6 - Dès ce moment, il est possible de réouvrir le gaz au compteur.

RACCORDEMENT A L'APPAREIL DE CUISSON

- 1- Dévisser le bouchon (3).
- 2- Raccorder à l'appareil en veillant à la présence du joint monté (4) (voir schéma).
- 3- Faire le test d'étanchéité de l'ensemble.

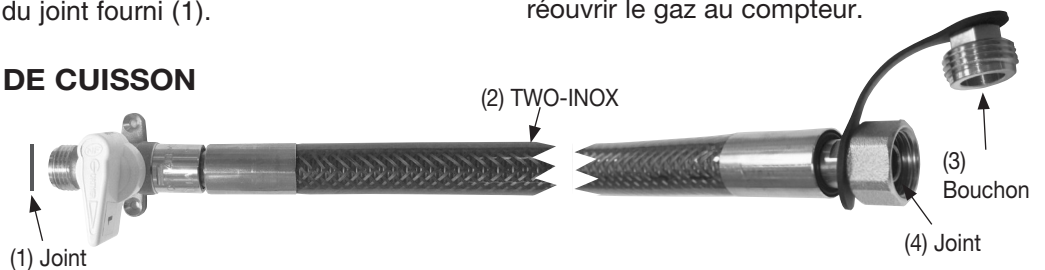

L'extrémité du TWO-INOX est préservée contre l'introduction de corps étranger par le bouchon vissé (3) si le raccordement n'est pas réalisé immédiatement.

CONSEILS POUR LE MONTAGE

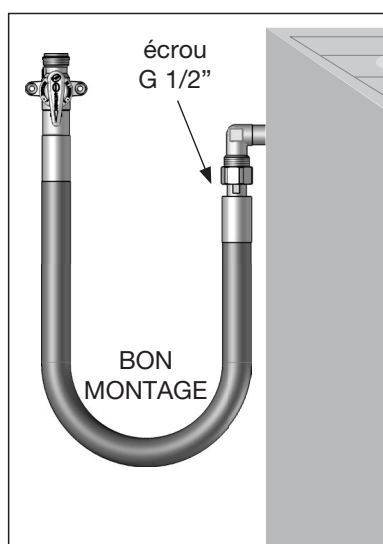

- Pour permettre toutes les fonctions de cet ensemble, il est indispensable que l'installation de gaz soit bien dimensionnée.
- Toute destruction ou détérioration de tout ou partie de l'ensemble robinet de sécurité/tuyau flexible nécessite son remplacement. Par ailleurs, toute modification est interdite.
- Éviter une courbure inférieure à 90 mm de rayon, les torsions et les courbures trop importantes doivent être évitées.
- Vérifier toujours le bon état et le bon positionnement des joints.
- Il est fortement recommandé de remplacer les joints après chaque montage. (joint (4) réf. 07119 conforme à la norme NF D36-121 monté sur la sortie du flexible).
- Les installations doivent être réalisées en respectant la réglementation en vigueur et les règles de l'art.
- Dans le cas de raccordement d'appareils autres que les appareils de cuisson domestique, vérifier :
 - la compatibilité du raccord de sortie du tuyau flexible, de l'appareil et de l'arrivée de gaz; des adaptateurs seront éventuellement nécessaires;
 - l'adéquation du débit du tuyau flexible au débit requis par l'appareil.
- Il est nécessaire de fermer le robinet de sécurité du dispositif en cas de problème constaté sur le tuyau flexible, que le défaut ait provoqué ou non le déclenchement de l'obturateur de celui-ci.
- Il est nécessaire de fermer le robinet d'arrêt en amont du dispositif avant toute intervention sur celui-ci (démontage de l'ensemble).



Agréé par AFNOR
Norme NF D 36-121
Norme NF E 29-140
Norme NF EN 14800
CCH 2004-01

40, Rue de la Libération
B.P. 129 - 25302 PONTARLIER CEDEX
Tél. (33) 0 381 467 022 - Fax (33) 0 381 469 616
internet : www.gurtner.fr - E-mail : commercial@gurtner.fr



GURTNER®

le gaz, notre nature

TWO-INOX

TWO-INOX

Ensemble robinet de sécurité et tuyau flexible indémontable pour le gaz distribué par réseau

TWO-INOX EST DESTINÉ À L'INSTALLATION EN HABITAT COLLECTIF POUR L'ALIMENTATION EN GAZ D'APPAREILS À USAGE DOMESTIQUE.

le **ROBINET DE SÉCURITÉ** intégré est muni d'un obturateur interrompant automatiquement le passage du gaz en cas de sectionnement ou d'arrachement du flexible, il n'a pas de mécanisme de réarmement, une simple FERMETURE du robinet suffit à le réarmer.

le **FLEXIBLE** est constitué d'un tuyau métallique onduleux en acier inoxydable couvert d'une tresse métallique inoxydable et d'une gaine en PVC.

le **ROBINET DE SÉCURITÉ** et le **FLEXIBLE** sont libres en rotation l'un par rapport à l'autre.

le **TWO-INOX** bénéficie de la longue expérience technologique de la société **GURTNER** dans le domaine du gaz. Il est testé individuellement pour ce qui concerne :

- l'étanchéité de l'ensemble;
- le fonctionnement du robinet de sécurité;
- l'inviolabilité de l'ensemble;
- la conformité du flexible inox.

LE TWO-INOX ne peut-être monté que sur une installation de gaz distribué par réseau. Ne pas utiliser ce matériel sur les installations de butane et de propane distribués par récipients ni pour des GPL en phase liquide.

PRÉCAUTIONS : Ne jamais introduire d'objet à l'intérieur de l'ensemble. Le ROBINET DE SÉCURITÉ doit rester accessible en toute circonstance.



Agréé par AFNOR
Norme NF D 36-121
Norme NF E 29-140
Norme NF EN 14800
CCH 2004-01

40, Rue de la Libération
B.P. 129 - 25302 PONTARLIER CEDEX
Tél. (33) 0 381 467 022 - Fax (33) 0 381 469 616
internet : www.gurtner.fr - E-mail : commercial@gurtner.fr

GURTNER®